

Aterm® BH832V

ご利用ガイド

うまく接続できないなど、お困りのときのための

トラブルシューティング

も記載しています。(→本書 28 ページ～)

目次

目次	2
はじめに	3
安全にお使いいただくために必ずお読みください	6
各部の名称とはたらき	15
本商品を設置する	16
設置場所について	16
クイック設定 Web のご利用について	19
クイック設定 Web をご使用になる前に	19
クイック設定 Web の起動のしかた	24
セキュリティ対策をする	25
セキュリティ機能について	25
ECO モードの設定について	26
本商品の初期化	27
初期化スイッチで初期化する	27
トラブルシューティング	28
設置に関するトラブル	28
ご利用開始後のトラブル	30
製品仕様	33
ハードウェア仕様	33
確認シート	34

はじめに

本商品のご使用にあたっては、下記の内容をご確認ください。

- インターネットをご利用の場合、ネットワークを介して外部からの不正侵入および情報搾取などの危険が増えます。必要に応じて、お客様のパソコン上にファイアウォールのソフトウェアをインストールするなどの対応をお願いいたします。

- 本商品で使用しているソフトウェアについて

本商品で使用しているソフトウェアのライセンス条文は、サポートページ（<https://www.aterm.jp/bb-support/832v/>）に公開されている「機能詳細ガイド」(P19)を参照してください。(2024年6月現在)

- 電波障害自主規制について

この装置は、クラスB機器です。この装置は、住宅環境で使用することを目的としていますが、この装置がラジオやテレビジョン受信機に近接して使用されると、受信障害を引き起こすことがあります。

取扱説明書に従って正しい取り扱いをして下さい。

VCCI - B

- 高調波電流抑制対策について

高調波電流規格 JIS C 61000-3-2 適合品
※消費電力 75W 以下のため適合

- 本商品側面のラベルに記載の図記号説明

— — — — — : 直流

- 輸出する際の注意事項

本製品（ソフトウェアを含む）は日本国内仕様であり外国の規格などには準拠しておりません。本製品を日本国外で使用された場合、当社は一切責任を負いません。また、当社は本製品に関し海外での保守サービスおよび技術サポートなどは行っておりません。本製品の輸出（非居住者への役務提供等を含む）に際しては、外国為替及び外国貿易法等、関連する輸出管理法等をご確認の上、必要な手続きをお取りください。ご不明な場合、または輸出許可等申請手続きにあたり資料等が必要な場合には、通信事業者のお問い合わせ窓口にご相談ください。

- ご注意

- (1) 本書の内容の一部または全部を無断転載・無断複製することは禁止されています。
- (2) 本書の内容については、将来予告なしに変更することがあります。
- (3) 本書の内容については万全を期して作成いたしましたが、万一、ご不審な点や誤り・記載もれなどお気づきの点がありましたらご連絡ください。
- (4) 本商品の故障・誤動作・天災・不具合あるいは停電などの外部要因によって通信などの機会を逸したために生じた損害などの純粋経済損失につきましては、当社はいっさいその責任を負いかねますのであらかじめご了承ください。

-
- (5) セキュリティ対策をほどこさず、やむをえない事情によりセキュリティの問題が発生してしまった場合、当社は、これによって生じた損害に対する責任はいっさい負いかねますのであらかじめご了承ください。
 - (6) せっかくの機能も不適切な扱いや不測の事態（例えば落雷や漏電など）により故障してしまっでは能力を発揮できません。取扱説明書をよくお読みになり、記載されている注意事項を必ずお守りください。

- Aterm は、NECプラットフォームズ株式会社の登録商標です。
- Windows は、米国 Microsoft Corporation の米国およびその他の国における登録商標です。
- macOS, iPadOS, Safari は、米国および他の国々で登録された Apple Inc. の商標です。
- Internet Explorer, Microsoft Edge は、米国 Microsoft Corporation の米国およびその他の国における商標または登録商標です。
- Google Chrome, Android は、Google LLC の商標または登録商標です。
- Firefox[®] は、米国 Mozilla Foundation の米国およびその他の国における商標または登録商標です。
- Oracle と Java は、Oracle Corporation およびその子会社、関連会社の米国およびその他の国における登録商標です。
- その他、各会社名、各製品名およびサービス名などは各社の商標または登録商標です。



© NEC Platforms, Ltd. 2021-2024

NECプラットフォームズ株式会社の許可なく複製・改版、および複製物を配布することはできません。

安全にお使いいただくために必ず お読みください

本書には、あなたや他の人々への危害や財産への損害を未然に防ぎ、本商品を安全にお使いいただくために、守っていただきたい事項を示しています。その表示と図記号の意味は次のようになっています。内容をよく理解してから本文をお読みください。

本書中のマーク説明

-  **警告** :人が死亡する、または重傷^(※1)を負う可能性が想定される内容を示しています。
-  **注意** :人が軽傷^(※2)を負う可能性が想定される内容、および物的損害^(※3)のみの発生が想定される内容を示しています。
-  **お願い** :本商品の本来の性能を発揮できなかったり、機能停止をまねく内容を示しています。

(※1) 重傷：失明、けが、やけど（高温・低温）、感電、骨折、中毒などで後遺症が残るものおよび治療に入院や長期の通院を要するものをさしています。

(※2) 軽傷：治療に入院や長期の通院を要さないけが、やけど、感電などをさしています。

(※3) 物的損害：家屋、家財および家畜、ペットなどにかかわる拡大損害をさしています。

図記号の説明

■ 警告・注意を促す記号



一般注意



発火注意



感電注意



高温注意



破裂注意

■ 行為を禁止する記号



一般禁止



分解禁止



水ぬれ禁止



ぬれ手禁止



風呂等での
使用禁止



火気禁止

■ 行為を指示する記号



一般指示



電源プラグを
コンセントから抜け

警告

電源

- 100V AC の家庭用電源以外では使用しないでください。火災、感電の原因となります。
差し込み口が2つ以上ある壁の電源コンセントに他の電気製品の AC アダプタを差し込む場合は、合計の電流値が電源コンセントの最大値を超えないように注意してください。火災、感電、故障の原因となります。
- 電源コードを傷つけたり、破損したり、加工したり、無理に曲げたり、引っ張ったり、ねじったり、たばねたりしないでください。火災、感電の原因となります。また、重いものをのせたり、加熱したりすると電源コードが破損し、火災、感電の原因となります。
- AC アダプタは、たこ足配線にしないでください。たこ足配線にするとテーブルタップなどが過熱、劣化し、火災の原因となります。
- AC アダプタおよび電源コードは、必ず本商品に添付のものをお使いください。また、本商品に添付の AC アダプタおよび電源コードは、他の製品に使用しないでください。火災、感電、故障の原因となります。
- 本商品に添付の AC アダプタおよび電源コードは、必ず一体で使用し、他の AC アダプタや電源コードを組み合わせて使用しないでください。
- AC アダプタにものをのせたり布を掛けたりしないでください。過熱し、ケースや電源コードの被覆が溶けて火災、感電の原因となります。
- 本商品に添付の AC アダプタは日本国内 100V AC (50/60Hz) の電源専用です。他の電源で使用すると火災、感電、故障の原因となります。
- AC アダプタは風通しの悪い狭い場所（収納棚や本棚の後ろなど）に設置しないでください。過熱し、火災や破損の原因となることがあります。また、AC アダプタは電源コンセントの近くに設置し、容易に抜き差し可能な状態でご使用ください。
- AC アダプタ本体が宙吊りにならないように設置してください。電源プラグと電源コンセント間に隙間が発生し、ほこりによる火災が発生する可能性があります。



⚠ 警告

こんなときは (本体および AC アダプタ)

- 万一、煙が出ている、変なにおいがするなどの異常状態のまま使用すると、火災、感電の原因となります。すぐに本商品の AC アダプタをコンセントから抜いてください。煙が出なくなるのを確認してから、お問い合わせ先に修理をご依頼ください。お客様による修理は危険ですから絶対におやめください。
- 本商品を水や海水につけたり、ぬらさないでください。万一内部に水が入ったり、ぬらした場合は、すぐに本商品の AC アダプタをコンセントから抜いて、お問い合わせ先にご連絡ください。そのまま使用すると、火災、感電、故障の原因となることがあります。
- 本商品の通風孔などから内部に金属類や燃えやすいものなどの、異物を差し込んだり落としたりしないでください。万一、異物が入った場合は、すぐに本商品の AC アダプタをコンセントから抜いて、お問い合わせ先にご連絡ください。そのまま使用すると、火災、感電、故障の原因となることがあります。特にお子様のいるご家庭では、ご注意ください。
- 電源コードが傷んだ状態 (芯線の露出・断線など) のまま使用すると火災、感電の原因となります。すぐに本商品の AC アダプタをコンセントから抜いて、お問い合わせ先に修理をご依頼ください。
- 本商品を落とさないでください。落下によって故障の原因となったり、そのまま使用すると火災、感電の原因となることがあります。万一、本商品を落としたり破損した場合は、すぐに本商品の AC アダプタをコンセントから抜いて、お問い合わせ先にご連絡ください。

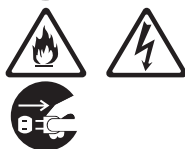
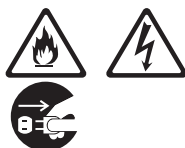
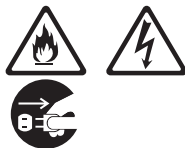
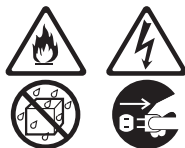
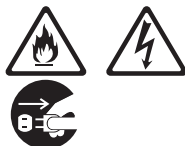

禁止事項 (本体および添付品)

- 本商品は家庭用の電子機器として設計されております。人命に直接関わる医療機器や、極めて高い信頼性を要求されるシステム (幹線通信機器や電算機システムなど) では使用しないでください。社会的に大きな混乱が発生する恐れがあります。
- 本商品を分解・改造しないでください。火災、感電、故障の原因となります。



⚠ 警 告

- めれた手で本商品进行操作したり、接続したりしないでください。感電の原因となります。
- 本商品の内部や周囲でエアダスターやダストスプレーなど、可燃性ガスを使用したスプレーを使用しないでください。引火による爆発、火災の原因となります。



その他の注意事項 (本体および添付品)

- 本商品を医療機器や高い安全性が要求される用途では使用しないでください。人が死亡または重傷を負う可能性があり、社会的に大きな混乱が発生する恐れがあります。
- 本商品のそばに花瓶、植木鉢、コップ、化粧品、薬品や水の入った容器、または小さな金属類を置かないでください。こぼれたり中に入った場合、火災、感電、故障の原因となることがあります。
- 風呂場や加湿器のそばなど、湿度の高いところでは設置および使用はしないでください。火災、感電、故障の原因となることがあります。
- ペットが電源コードなどをかじったり、ひっかいたりしないように、電源コードカバーやコンセントカバーを利用してください。電源コードが破損し、火災、感電の原因となります。
- 水や飲料水、ペットの尿などでぬらさないでください。火災、感電、やけど、けがなどの原因となります。

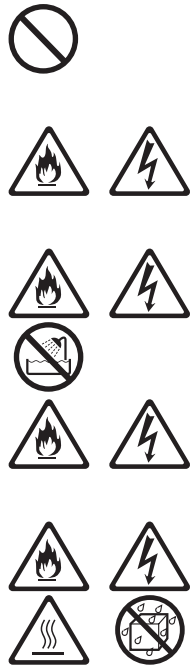

⚠ 注 意

設置場所 (本体および添付品)

- 直射日光の当たるところや、ストーブ、ヒータなどの発熱器のそばなど、温度の高いところに置かないでください。内部の温度が上がり、火災の原因となることがあります。



⚠ 注意

- 温度変化の激しい場所（クーラーや暖房機のそばなど）に置かないでください。本商品の内部に結露が発生し、火災、感電、故障の原因となります。
- 調理台のそばなど油飛びや湯気が当たるような場所、ほこりの多い場所に置かないでください。火災、感電、故障の原因となることがあります。
- 本商品は前後左右 5cm、上 15cm 以内に他の機器や壁などが無い場所に設置してください。壁掛けの場合は壁掛け面を除きます。
- ぐらついた台の上や傾いたところなど、不安定な場所に置かないでください。また、本商品の上に重いものを置かないでください。バランスがくずれて倒れたり、落下してけがの原因となることがあります。
- 通風孔をふさがないでください。通風孔をふさぐと内部に熱がこもり、火災の原因となることがあります。次のような使いかたはしないでください。
 - ・ 本商品の上にものを置く
 - ・ 横向きに寝かせる
 - ・ 他の機器と重ね置きする
 - ・ 収納棚や本棚、箱などの風通しの悪い狭い場所に押し込む
 - ・ じゅうたんや布団の上に置く
 - ・ テーブルクロスなどを掛ける
- 本商品を横置きや重ね置きしないでください。横置きや重ね置きすると内部に熱がこもり、火災の原因となることがあります。また、本商品の周囲に十分なスペースを確保してください。
- 大きな衝撃や振動などが加わる場所には設置しないでください。また、垂直面以外の壁や天井などには設置しないでください。振動などで落下し、故障、けがの原因となります。
- ベニヤ板などのやわらかい壁には設置しないでください。確実に固定できる場所に設置してください。ネジが外れ本商品が落下し、故障、けがの原因となります。
- 本商品と電話機を接続するコードは絶対に屋外を通さないでください。雷などによる障害の原因となります。



⚠ 注意

電源

- 本商品の電源プラグはコンセントに確実に差し込んでください。抜くときは、必ず電源プラグを持って抜いてください。電源コードを引っ張るとコードが傷つき、火災、感電の原因となることがあります。
- 本商品の電源プラグとコンセントの間のほこりは、定期的（半年に1回程度）に取り除いてください。火災の原因となることがあります。
- 本商品のお手入れをする際は、安全のため必ず AC アダプタをコンセントから抜いてください。感電の原因となることがあります。
- 移動させる場合は、本商品の AC アダプタをコンセントから抜き、外部の接続線を外したことを確認のうえ、行ってください。コードが傷つき、感電の原因となることがあります。
- 長期間ご使用にならないときは、安全のため必ず本商品の AC アダプタをコンセントから抜いてください。
- 本商品の使用中や使用直後に AC アダプタが高温になる場合があります。やけどなどの恐れがありますので注意してください。



禁止事項（本体および添付品）

- 本商品に乗らないでください。特に小さいお子様のいるご家庭ではご注意ください。壊れてけがの原因となることがあります。
- 雷が鳴りだしたら、電源コードに触れたり周辺機器を接続したりしないでください。落雷による感電の原因となります。



その他の注意事項（本体および添付品）

- 本商品は動作中に高温になる場合があります。本商品の移動や取り外しの際には、ご注意ください。
- 使用中は本商品が熱くなることがありますが、手で触れることができる温度であれば故障ではありません。ただし、長時間触れたまま使用しないでください。低温やけどになることがあります。



⚠ 注意

- 壁掛け設置されている状態で、本商品にケーブルを接続したり、スイッチの操作などを行う際には、必ず本商品を手で支えながら行ってください。落下すると、故障、けがの原因となります。
- 通信事業者のガイドにしたがって接続してください。間違えると接続機器や回線設備が故障することがあります。



STOP お願い

設置場所（本体および添付品）

- 本商品を安全に正しくお使いいただくために、次のようなところへの設置は避けてください。
 - ・振動が多い場所
 - ・気化した薬品が充満した場所や、薬品に触れる場所
 - ・電気製品・AV・OA 機器などの磁気を帯びている場所や電磁波が発生している場所（電子レンジ、スピーカ、テレビ、ラジオ、蛍光灯、電気こたつ、インバータエアコン、電磁調理器など）
 - ・高周波雑音を発生する高周波ミシン、電気溶接機などが近くにある場所
- 本商品をコードレス電話機やテレビ、ラジオなどの近くで使用すると、コードレス電話機の通話にノイズが入ったり、テレビ画面が乱れるなど受信障害の原因となることがあります。このような場合は、お互いを数 m 以上離してお使いください。
- 本商品を壁掛けで使用する場合、同じ場所に長期間設置すると、壁紙が変色（色あせ）する場合があります。

禁止事項（本体および添付品）

- 製氷倉庫など特に温度が下がるところに置かないでください。本商品が正常に動作しないことがあります。
- 本商品を移動するときは、接続コードを外してください。故障の原因となることがあります。
- 動作中に接続コード類が外れたり、接続が不安定になると誤動作の原因となります。動作中は、コネクタの接続部には触れないでください。
- 本商品の電源を入れたあと、すぐに電源を切らないでください。60 秒以上の間隔をあけてから電源を切ってください。すぐに電源を切ると故障の原因となることがあります。
- 本商品の電源を切ったあと、すぐに電源を入れ直さないでください。10 秒以上の間隔をあけてから電源を入れてください。すぐに電源を入れると電源が入らなくなることがあります。

STOP お願い

日ごろのお手入れ（本体および添付品）

- ベンジン、シンナー、アルコールなどでふかないでください。本商品の变色や変形の原因となることがあります。汚れがひどいときは、薄い中性洗剤をつけた布をよくしぼって汚れをふき取り、やわらかい布でからぶきしてください。ただし、コネクタ部分は、よくしぼった場合でもぬれた布では絶対にふかないでください。
- 水滴がついている場合は、乾いた布でふき取ってください。

その他の注意事項（本体および添付品）

- 通信中に本商品の電源が切れたり、本商品を取り外したりすると、通信ができなくなりデータが壊れることがあります。重要なデータは元データと照合してください。
- 本商品プラスチック部品の一部が、光の具合によってはキズのように見える場合があります。プラスチック製品の製造過程で生じることがありますが、構造上および機能上は問題ありません。

データ通信に関する注意事項

- クイック設定 Web による設定により、データ通信が途切れる場合があります。また、本商品の再起動を伴う場合、データ通信が中断されます。

電話に関する注意事項

- クイック設定 Web による設定により、通話が途切れる場合があります。また、本商品の再起動を伴う場合、通話が切断されます。
- ご使用になる電話機は電気通信事業法の認証表示（技適マーク）「㊄」または「㊅」がついているものをご使用ください。本商品の電話ポートは疑似的にアナログ電話回線と同等の環境を作っています。実際のアナログ電話回線とは異なるので通信機器によっては使用できない場合があります。また、本商品の電話ポートには電話機のブランチ接続はできません。

本商品ご使用時におけるセキュリティに関するご注意

- 本商品をより安全にお使いいただくために、管理者パスワードを必ず設定してください。管理者パスワードは複雑で長い文字列にして、安全性を高めることをお勧めします。
- 本商品は、お客様固有の情報を本商品内に保存することができます。本商品内に保存された情報の流出による不測の損害などを回避するため、本商品を返却される際には、本商品内に保存された情報を消去してください。本商品内に保存された情報を消去するには、本商品を初期化してください。

各部の名称とはたらき

●上面／側面図

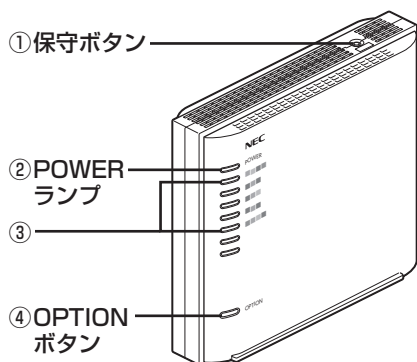

●背面図

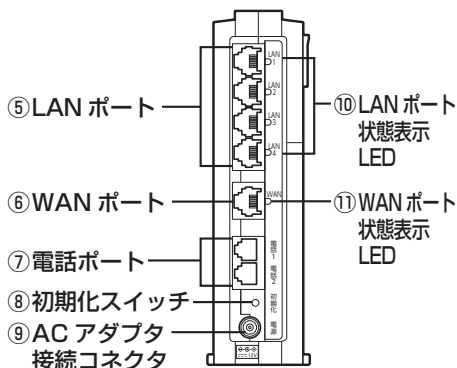

名称	表示 (色)	説明
① 保守ボタン	保守	サポートページ (●P19) を参照してください。
② POWER ランプ	緑 (点灯)	電源が入っているとき
	緑 (遅い点滅)	ECO モード※ ¹ 中
	消灯	電源が入っていないとき
③ その他表示ランプ (5個)	点灯／点滅表示など詳細については、サポートページ (●P19) を参照してください。	
④ OPTION ボタン	OPTION	サポートページ (●P19) を参照してください。
⑤ LAN ポート	LAN1～LAN4	パソコンまたはゲーム機などと接続します。 使用する LAN ケーブルは、カテゴリ 5e 以上をご使用ください。 ※ UTP ケーブル推奨
	WAN	回線終端装置などと接続します。 使用する LAN ケーブルは、カテゴリ 5e 以上をご使用ください。 ※ UTP ケーブル推奨
⑦ 電話ポート	電話 1、電話 2	電話機を接続します。
⑧ 初期化スイッチ	初期化	初期化するときに使用します。
⑨ AC アダプタ 接続コネクタ	電源	BH832V 用 AC アダプタを接続します。
⑩ LAN ポート状態 表示 LED	緑 (点灯)	LAN ポートのリンクが確立しているとき
	緑 (点滅)	LAN ポートでデータ送受信しているとき
	消灯	リンクが確立していないとき、または ECO モード※ ¹ 中
⑪ WAN ポート状態 表示 LED	緑 (点灯)	WAN ポートのリンクが確立しているとき
	緑 (点滅)	WAN ポートでデータ送受信しているとき
	消灯	リンクが確立していないとき、または ECO モード※ ¹ 中

※¹ 設定方法は、「機能詳細ガイド」(●P19) を参照してください。

本商品を設置する

ここでは、設置の際の注意事項を説明しています。
実際の設置、接続は通信事業者のガイドを参照してください。

設置場所について

本商品は、前後左右 5cm、上 15cm 以内に、パソコンや壁などのものがない場所に設置してください。

壁掛けの場合は壁掛け面を除きます。

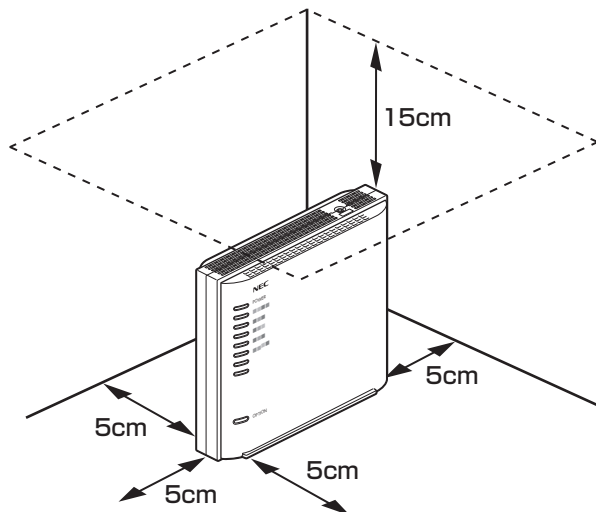

警告

AC アダプタを接続および設置する際は、以下のことにご注意ください。

- AC アダプタおよび電源コードは、必ず本商品に添付のものをお使いください。また、本商品に添付の AC アダプタおよび電源コードは、他の製品に使用しないでください。
- 本商品に添付の AC アダプタおよび電源コードは、必ず一体で使用し、他の AC アダプタや電源コードを組み合わせず使用しないでください。
- 風通しの悪い場所に設置しないでください。
- AC アダプタにものをのせたり布を掛けたりしないでください。
- AC アダプタ本体が宙吊りにならないよう設置してください。
- たこ足配線にしないでください。

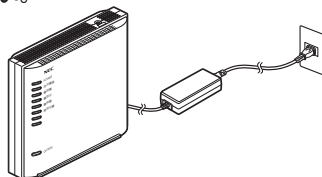

注意

- 狭い場所に設置しないでください。内部に熱がこもり、破損したり火災の原因となることがあります。
- 本商品の上にものを置いたり、横置きや重ね置きはしないでください。

壁掛けの場合



壁掛け用ネジ（2本）はお客様でご用意ください。

[規格：JIS B 1112（丸木ネジ 3.1 × 16）]

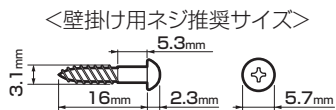

- 1 本商品を取り付ける位置を決め、壁掛け用ネジを壁 2 箇所に取り付ける（ネジの間隔：約 129mm）

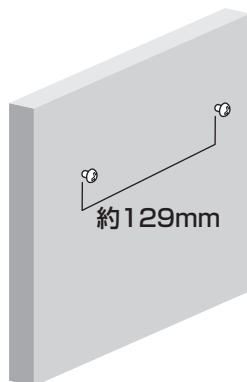

- 2 本商品側面（裏）の取り付け穴に壁のネジをはめ込み、下方向へスライドさせて固定する

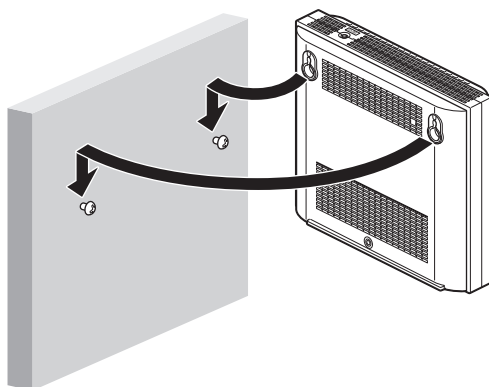

壁から取り外す場合は

本商品の両側を持って、上方向へスライドさせて取り外してください。

⚠ 警告

- 本商品を落とさないでください。落下によって故障の原因となったり、そのまま使用すると火災、感電の原因となることがあります。万一、本商品を落したり破損した場合は、すぐに本商品の AC アダプタをコンセントから抜いて、お問い合わせ先にご連絡ください。

⚠ 注意

- 大きな衝撃や振動などが加わる場所には設置しないでください。また、垂直面以外の壁や天井などには設置しないでください。振動などで落下し、故障、けがの原因となります。
- ベニヤ板などのやわらかい壁には設置しないでください。確実に固定できる場所に設置してください。ネジが外れ本商品が落下し、故障、けがの原因となります。
- 壁掛け設置されている状態で、本商品にケーブルを接続したり、スイッチの操作などを行う際には、必ず本商品を手で支えながら行ってください。落下すると、故障、けがの原因となります。
- 本商品を横置きや重ね置きしないでください。通風孔がふさがれ内部に熱がこもり、故障の原因となったり、通信特性が悪化する原因となります。
- 通風孔をふさがらないでください。通風孔をふさぐと内部に熱がこもり、火災の原因となることがあります。

【例】



お知らせ

- 本商品を壁掛けで使用する場合、同じ場所に長期間設置すると、壁紙が変色（色あせ）する場合があります。

クイック設定 Web のご利用について

本商品のさまざまな機能をご利用になる場合は、クイック設定 Web (WWW ブラウザ) で設定を行います。本商品のさまざまな機能については、「機能詳細ガイド」(● 下記) で詳しく説明しています。

ここでは、クイック設定 Web をご使用になる前の確認事項と起動のしかたについて記載しています。クイック設定 Web の詳しい使いかたについては、「機能詳細ガイド」の「クイック設定 Web の使い方」を参照してください。

！ サポートページについて

本書ではご案内していない、本商品のサポート情報を掲載しています。

<https://www.aterm.jp/bb-support/832v/>

「機能詳細ガイド」は、上記サポートページよりご覧ください。

クイック設定 Web をご使用になる前に

クイック設定 Web をご使用になる前に、お使いになるパソコンの WWW ブラウザ (Microsoft Edge や Internet Explorer など) について、以下を確認してください。

動作確認済み WWW ブラウザ

(2021 年 9 月現在)

- | | |
|---|--|
| ■ Windows 10/8.1 の場合
Microsoft Edge (Chromium 版)
Internet Explorer 11
Firefox
Google Chrome | ■ iOS 14/13/12 の場合
Safari |
| ■ macOS v11/v10.15/v10.14 の場合
Safari | ■ Android 11/10/9 の場合
Google Chrome |
| | ■ iPadOS 14 の場合
Safari |

お願い

- WWW ブラウザでキャッシュを使用しないように設定してください。
WWW ブラウザの設定方法は、それぞれのメーカーにお問い合わせください。
< Internet Explorer 11 の設定例 >
① 「ツール」 - 「インターネットオプション」 - 「全般」 - 「閲覧の履歴」 - [設定] を開く
② 「インターネット一時ファイル」タブの「保存しているページの新しいバージョンがあるかどうかの確認」で「Web サイトを表示するたびに確認する」を選択する
※ Microsoft Edge の設定例は、「機能詳細ガイド」(● P19) を参照してください。



お知らせ

- 通信事業者とのお契約内容やサービス内容により、クイック設定 Web への接続ができない場合があります。

パソコンのネットワークの確認

パソコンのネットワークの設定が、Windows の場合は「IP アドレスを自動的に取得する」、macOS の場合は「DHCP サーバを参照」になっていることを確認してください。

Windows 10 の場合

- 1 「Windows」キーを押し、表示された一覧から「Windows システムツール」 - 「コントロールパネル」をクリックする
- 2 「ネットワークとインターネット」 - 「ネットワークと共有センター」をクリックし、「アダプターの設定の変更」をクリックする
- 3 「イーサネット」を右クリックし、「プロパティ」をクリックする
- 4 「ユーザーアカウント制御」画面が表示された場合は、[はい] をクリックする
- 5 「インターネットプロトコル バージョン 4 (TCP/IPv4)」を選択し、[プロパティ] をクリックする
- 6 「IP アドレスを自動的に取得する」と「DNS サーバーのアドレスを自動的に取得する」を選択する
- 7 [OK] をクリックする
- 8 [閉じる] をクリックする



お知らせ

- Windows 10 の設定により表示内容が異なる場合があります。
- ここでは、Windows 10 の通常表示モード（カテゴリ表示）を前提に記述しています。

WWW ブラウザの設定確認

WWW ブラウザの接続設定を「プロキシサーバーを使用しない」に変更します。以下は、Windows 10 を使用している場合の例です。お客様の使用環境（ソフトウェアなど）によっても変わりますので、詳細はソフトウェアメーカーにお問い合わせください。

- ① Windows のロゴボタンをクリックし、「設定」をクリックする
- ② 「ネットワークとインターネット」をクリックする
- ③ メニューの「プロキシ」をクリックする
- ④ 「自動プロキシ セットアップ」で「設定を自動的に検出する」と「セットアップ スクリプトを使う」を「オフ」にする



- ⑤ 「手動プロキシ セットアップ」で「プロキシ サーバーを使う」を「オフ」にする



- ⑥ 画面を閉じる

JavaScript の設定確認

WWW ブラウザ（クイック設定 Web）で設定を行うには JavaScript の設定を有効にする必要があります。

- ※ WWW ブラウザの設定でセキュリティを高く設定した場合、本商品の管理者パスワードの設定ができないことがあります。設定ができない場合は、JavaScript の設定を有効にしてください。
- ※ Microsoft Edge では、初期状態で JavaScript は有効に設定されています。設定方法の詳細は、「機能詳細ガイド」（P19）を参照してください。

Windows で Internet Explorer をご利用の場合

以下は、Windows 10 で Internet Explorer 11 を使用している場合の例です。

- 1 「Windows」キーを押し、表示された一覧から「Windows システムツール」－「コントロールパネル」をクリックする
- 2 「ネットワークとインターネット」－「インターネットオプション」をクリックする
- 3 「セキュリティ」タブをクリックし、「信頼済みサイト」をクリックする
- 4 「サイト」をクリックする
- 5 「このゾーンのサイトにはすべてサーバーの確認 (https:) を必要とする」のチェックを外す
- 6 「この Web サイトをゾーンに追加する」に「http://aterm.me/」を入力して「追加」をクリックし、「閉じる」をクリックする
 - ※ IP アドレスを入力して設定画面を開く場合には、IP アドレスを入力します。（初期状態は 192.168.0.1 です。）
例：http://192.168.0.1/
IP アドレスを変更した場合は、設定した IP アドレスを入力してください。
- 7 「レベルのカスタマイズ」をクリックする

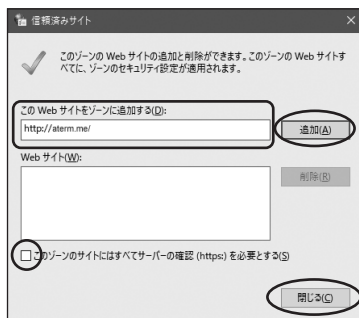

8 画面をスクロールし、「アクティブスクリプト」と「ファイルのダウンロード」を「有効にする」に変更し、[OK] をクリックする

※「このゾーンの設定を変更しますか？」の画面が表示された場合は、[[はい]（または [[はい] - [適用]]）をクリックしてください。

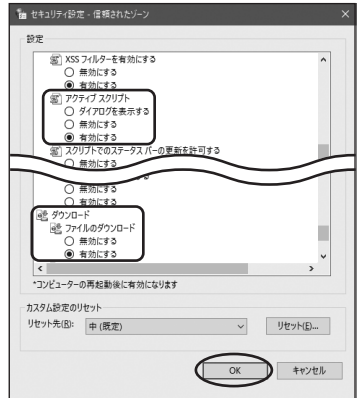

9 [OK] をクリックする

macOS で Safari をご利用の場合

以下は、macOS v11 を使用している場合の例です。

※ Safari のバージョンにより、手順が異なる場合があります。

1 Safari を起動する

2 メニューバーの「Safari」－「環境設定」をクリックする

3 「セキュリティ」をクリックする

4 「JavaScript を有効にする」にチェックを入れる



5 クローズボタンをクリックする

Windows で Firefox、Google Chrome をご利用の場合は、「機能詳細ガイド」(P19) を参照してください。

クイック設定 Web の起動のしかた

クイック設定 Web で設定を行う場合は、次の手順で起動します。

設定方法は、「機能詳細ガイド」(P19)の「クイック設定 Web の使い方」を参照してください。

- ① パソコンなどを起動する
- ② WWW ブラウザを起動し、アドレス欄に「http://aterm.me/」と入力して、クイック設定 Web のページを開く



※ 本商品の IP アドレスを入力して開くこともできます。

(初期状態は 192.168.0.1 です。)

例：http://192.168.0.1/

- ③ 「管理者パスワードの初期設定」画面が表示された場合は、画面にしたがってパスワード(任意の文字列)を決めて入力し、[設定]をクリックする

※ この画面は、管理者パスワードが未設定の場合に表示されます。

※ 管理者パスワードは、名前や生年月日など、他人から類推されやすい単語を用いることは避けてください。英大文字小文字、数字、記号を組み合わせた 10 桁以上の文字列をお勧めします。

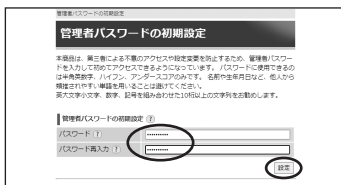

- 管理者パスワードは、本商品を設定する場合に必要となりますので、控えておいてください。忘れた場合は、設定画面を開くことができず、本商品を初期化してお客様が本商品に行ったすべての設定がやり直しになります。

管理者パスワード控え欄

- ④ ユーザー名とパスワードを入力し、[サインイン] をクリックする
※ 「ユーザー名」(上段)には「admin」と半角小文字で入力し、「パスワード」(下段)には③で控えた管理者パスワードを入力してください。

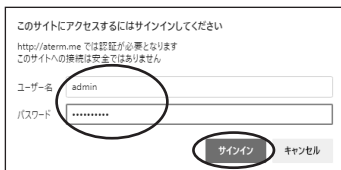

- ⑤ クイック設定 Web のメニュー画面が表示される

セキュリティ対策をする

セキュリティ機能について

本商品には、インターネットからの不正なアクセスを防ぐ「WAN 回線側セキュリティ機能」があります。必要に応じてセキュリティの設定を行ってください。

セキュリティ対策の詳細については、「機能詳細ガイド」(●P19)を参照してください。

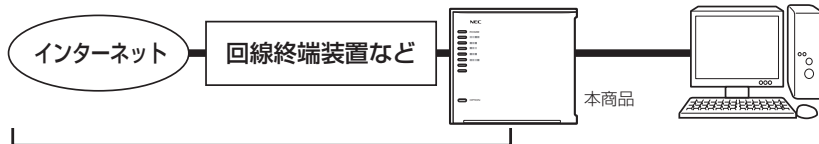

WAN 回線側セキュリティ機能

- ・ IP パケットフィルタリング
 - ・ アドバンスド NAT (IP マスカレード / NAPT)
 - ・ 不正アクセス検出機能
 - ・ ダイナミックポートコントロール機能
- 「機能詳細ガイド」
(●P19)

? セキュリティ対策を行うことの重要性について

- インターネットに接続すると、ホームページを閲覧したり、電子メールで情報をやりとりしたりすることができ、とても便利です。しかし、同時に、お使いのパソコンはインターネットからの不正なアクセスの危険にさらされることとなります。悪意のある第三者から、パソコンやルータに不正にアクセスされることによって、大事なデータを盗まれたり、インターネット回線を無断利用されたりすることも考えられます。インターネットを利用する場合にはその危険性を考慮して、必要なセキュリティレベルに応じて、本商品の機能を利用してセキュリティ対策を行ってください。また、ウイルス対策ソフトウェアの導入など、パソコン側のセキュリティ対策も合わせて行うことをお勧めします。

ECO モードの設定について

ECO モードは、一部の機能を制限することで消費電力を抑えることができます。
あらかじめ、起動／停止時刻を設定すれば自動的に ECO モードへ切り替えることができます。

詳細は、「機能詳細ガイド」(●P19) を参照してください。

本商品の初期化

初期化とは、本商品に設定した内容を消去して初期状態に戻すことをいいます。

いったん初期化すると、それまでに設定した値はすべて消去され、初期状態に戻りますのでご注意ください。

初期化する前に必要に応じて本商品の設定内容を保存しておくことができます。

保存および復元の方法は、「機能詳細ガイド」(P19)を参照してください。

なお、初期化を行っても、設置後にバージョンアップされた本商品のファームウェアは、出荷時点のファームウェアに戻ることはありません。

初期化スイッチで初期化する

本商品の初期化スイッチを使って初期化します。初期化スイッチは、背面にあります。

1 本商品の電源が入っていることを確認する

2 本商品の背面にある初期化スイッチを細い棒状のもの（電気を通さない材質のもの。つまようじの先など。）で、約5秒押し続けたら放す

しばらくしてPOWERランプが緑点灯したら初期化が完了します。

※初期化が完了するまでは本商品の電源を絶対に切らないでください。故障の原因となります。

以上で、初期化は完了です。

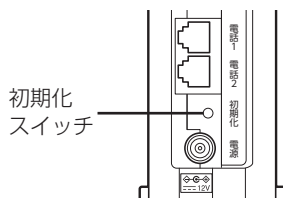

お知らせ

●パソコンから、クイック設定 Web の「メンテナンス」－「設定値の初期化」で初期化することもできます。

お願い

●初期化すると、管理者パスワードの設定もクリアされ、パケットフィルタなどの設定も初期値に戻りますので、初期化後に必ず再設定してください。

●初期化後の設定などについては、通信事業者のガイドを参照してください。

トラブルシューティング

トラブルが起きたときや疑問点があるときは、まずこちらを参照してください。

該当項目がない場合や、対処をしても問題が解決しない場合は、本商品を初期化し(●P27)、はじめから設定し直してみてください。

ただし、初期化を行うと本商品のすべての設定が初期状態に戻りますのでご注意ください。なお、初期化を行う前に、現在の設定内容を保存しておくことができます。

(→クイック設定 Web の「メンテナンス」－「設定値の保存&復元」で保存できます。)

- ・ 設定に関するトラブル (● 下記)
- ・ ご利用開始後のトラブル (●P30)

設置に関するトラブル

ECO モード中は、POWER ランプがゆっくり緑点滅し、背面のランプは消灯します。
〔機能詳細ガイド〕●P19)

a. 本商品の POWER ランプが緑点灯しない

現象	原因と対策
POWER ランプが緑点灯しない	電源が入っていません。 ● AC アダプタが外れている → AC アダプタを電源コンセントに差し込んでください。 ● AC アダプタがパソコンの電源に連動したコンセントに差し込まれている → 電源はパソコンの電源などに連動したコンセントではなく、壁などの電源コンセントに直接接続してください。パソコンの電源に連動したコンセントに差し込まれている場合、パソコンの電源が切れると本商品に供給されている電源も切れてしまいます。 ● AC アダプタが破損していないか確認してください。破損している場合はすぐに AC アダプタをコンセントから外して、通信事業者のお問い合わせ窓口へお問い合わせください。 ● 本商品の電源を切ったあと、すぐに電源を入れ直さないでください。10 秒以上の間隔をあけてから電源を入れてください。すぐに電源を入れると電源が入らないことがあります。

b. WAN ポート状態表示 LED が緑点灯しない

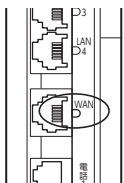
現象	原因と対策
WAN ポート状態表示 LED が緑点灯しない 	● 回線終端装置などの電源が入っていない → 回線終端装置などの電源を入れて、正しく回線のリンクが確立できていることを確認してください。 ● LAN ケーブルが正しく接続されていない → 本商品の WAN ポートが回線終端装置などに LAN ケーブルで正しく接続されているか確認してください。WAN ポートにカチッと音がするまで差し込み、ケーブルを軽く引いて、ロックがかかっていることを確認してください。ケーブルによってはあまり強く差し込んだり、強く引っ張ると、接触不良や断線の原因となることがあります。

現象	原因と対策
<p>WAN ポート状態表示 LED が緑点灯しない (つづき)</p>	<ul style="list-style-type: none"> ● ECO モード中である → ECO モード中は、POWER ランプがゆっくり緑点滅し、背面のランプは消灯します。 ECO モードを停止する場合は、クイック設定 Web で設定してください。 ● LAN ケーブルの規格が正しいか確認してください。 接続に使用しているケーブルが「LAN ケーブル (カテゴリ 5e 以上)」であることを確認してください。 ● 本商品の WAN ポートと本商品の LAN ポートを LAN ケーブルで接続してみる WAN ポート状態表示 LED が <ul style="list-style-type: none"> < 緑点灯する場合 > 本商品は、問題ありません。 回線終端装置などの故障、または回線終端装置などと本商品を接続している LAN ケーブルに問題がある可能性があります。 < 緑点灯しない場合 > 本商品を初期化してみてください。(●P27) それでも解決しない場合は本商品の故障が考えられます。 通信事業者のお問い合わせ窓口へお問い合わせください。

ご利用開始後のトラブル

●クイック設定 Web に関する問題

・WWW ブラウザで設定画面が表示されない（クイック設定 Web が起動しない）

現象	原因と対策
WWW ブラウザ画面のアドレスに「http://atern.me/」と入力してもクイック設定 Web が表示されない	<ul style="list-style-type: none"> ●代わりに IP アドレスを入れても表示できます。 本商品の IP アドレスが初期状態の場合は「http://192.168.0.1/」です。IP アドレスを変更している場合は、変更した値を入力してください。 ●お使いのパソコンにプロキシの設定をしていませんか。 →プロキシの設定をしている場合、受け付けが拒否されます。 以下の設定を行ってください。 <ul style="list-style-type: none"> < Microsoft Edge の場合 > <ul style="list-style-type: none"> ①「設定など」－「設定」－「システム」－「コンピューターのプロキシ設定を開く」の順にクリックする ②「手動プロキシ セットアップ」にて「atern.me」を入れる < Internet Explorer の場合 > <ul style="list-style-type: none"> ①「ツール」－「インターネットオプション」－「接続」－「LAN の設定」の順にクリックする ②「LAN にプロキシサーバーを使用する」の「詳細設定」をクリックして、例外に「atern.me」を入れる ●お使いのパソコンにファイアウォール、ウィルスチェックなどのソフトがインストールされている場合に、（パソコンによっては、あらかじめインストールされている場合があります。）本商品の設定ができなかったり、通信が正常に行えない場合があります。本商品の設定の前に、ファイアウォール、ウィルスチェックなどのソフトはいったん停止してください。インターネットに接続できたら、もう一度必要な設定を行ってください。停止や設定の方法はソフトによって異なりますので、ソフトまたはパソコンのメーカーにお問い合わせください。 ※セキュリティソフトの停止は、お客様自身の責任において実施してください。
WWW ブラウザで本商品にアクセスすると、ユーザー名と管理者パスワードを要求される	<ul style="list-style-type: none"> ●「ユーザー名」（上段）に「admin」を、「パスワード」（下段）に WWW ブラウザで本商品に最初にアクセスした際に、登録した管理者パスワード（☛P24）を入力してください。管理者パスワードを忘れてしまった場合は、本商品を初期化（☛P27）して、初期状態に戻してください。
クイック設定 Web が開かない	<ul style="list-style-type: none"> ●JavaScript を無効に設定している →WWW ブラウザの設定で JavaScript を有効に設定してください。（☛P22） ●IP アドレスの取得がうまくいっていないことが考えられます。 パソコンの IP アドレスを自動取得に設定してみてください。（☛P20）

・クイック設定 Web の操作ができない

現象	原因と対策
<p>管理者パスワードを忘れてしまった</p>	<p>● 本商品を初期化して、初期状態に戻してください。(●P27)</p>
<p>使用可能状態において突然「IP アドレス 192.168.0.X は、ハードウェアのアドレスが ... と競合していることが検出されました。」というアドレス競合に関するエラーが表示された</p>	<p>● [OK] をクリックして、次の手順で IP アドレスを取り直してください。なお、このエラーが表示された場合、他のパソコンで同様のエラーが表示されることがあります。その場合はエラー表示されたすべてのパソコンで下記の手順を行って IP アドレスを再取得してください。</p> <p>< IP アドレスの再取得 ></p> <p>< Windows 10 の場合 ></p> <ol style="list-style-type: none"> ① [Windows] キーを押しながら [X] キーを押し、表示された一覧から「Windows PowerShell (管理者)」または「コマンドプロンプト (管理者)」をクリックする ② 「ユーザーアカウント制御」画面が表示された場合は、[はい] をクリックする ③ 「ipconfig /release」と入力して [Enter] キーを押し、IP アドレスを解放する ④ 「ipconfig /renew」と入力して [Enter] キーを押し、IP アドレスを取り直す ⑤ IPv4 アドレスが「192.168.0.X」になることを確認する (X は 1 を除く任意の数字) <p>< macOS の場合 ></p> <p>以下は macOS v11 の場合の例です。</p> <ol style="list-style-type: none"> ① アップルメニューの「システム環境設定」を開き、「ネットワーク」アイコンを選択する ② 「Ethernet」を選択する ③ [詳細] をクリックする ④ 「TCP/IP」タブをクリックする ⑤ 「DHCP リースを更新」をクリックする ⑥ IPv4 アドレスが「192.168.0.X」になることを確認する (X は 1 を除く任意の数字) ⑦ [OK] をクリックする <p>< iOS の場合 ></p> <p>以下は iOS 14 の場合の例です。</p> <p>iPadOS の場合も同様の手順で確認できます。</p> <ol style="list-style-type: none"> ① ホーム画面の「設定」アイコンをタップする ② 設定メニューの「Wi-Fi」をタップする ③ 接続中のネットワーク名 (SSID) をタップする ④ 「リースを更新」をタップする ⑤ 「リースを更新」をタップする <p>< Android の場合 ></p> <p>以下は Android 11 の場合の例です。</p> <ol style="list-style-type: none"> ① 「設定」アイコンをタップする ② 「ネットワークとインターネット」にある「Wi-Fi」をタップする ③ Wi-Fi をいったん OFF にして、再度 ON にする

現象	原因と対策
<p>前回はできたのにインターネット接続ができない</p>	<ul style="list-style-type: none"> ● 本商品の電源を切ったあと、すぐに電源を入れしないでください。 → 電源を切ったあとは、10 秒以上の間隔をあけてから電源を入れてください。 ● パソコンに IP アドレスが自動取得されていません。 → IP アドレスが自動的に設定されるためには、パソコンよりも本商品の方が先に電源が立ち上がって装置内部の処理が完了している必要があります。 下記のどちらかの方法で取得してください。 <p>a. パソコンの電源を切り、再度パソコンの電源を入れる（起動後、下記を参照して再度パソコンの IP アドレスを確認する。）</p> <p>< Windows 10 の場合 ></p> <ol style="list-style-type: none"> ① 「Windows」キーを押しながら「X」キーを押し、表示された一覧から「Windows PowerShell（管理者）」または「コマンドプロンプト（管理者）」をクリックする ② 「ユーザーアカウント制御」画面が表示された場合は、「はい」をクリックする ③ 「ipconfig」と入力して「Enter」キーを押す ④ 表示された IPv4 アドレスを確認する <p>< macOS の場合 ></p> <p>以下は macOS v11 の場合の例です。</p> <ol style="list-style-type: none"> ① アップルメニューの「システム環境設定」を開き、「ネットワーク」アイコンを選択する ② 「Ethernet」を選択する ③ 表示された IP アドレス（または IPv4 アドレス）を確認する <p>< iOS の場合 ></p> <p>以下は iOS 14 の場合の例です。 iPadOS の場合も同様の手順で確認できます。</p> <ol style="list-style-type: none"> ① ホーム画面の「設定」アイコンをタップする ② 設定メニューの「Wi-Fi」をタップする ③ 接続中のネットワーク名（SSID）をタップする ④ 表示された IP アドレスを確認する <p>< Android の場合 ></p> <p>以下は Android 11 の場合の例です。</p> <ol style="list-style-type: none"> ① 「設定」アイコンをタップする ② 「ネットワークとインターネット」にある「Wi-Fi」をタップする ③ ネットワーク一覧から接続中のネットワーク名（SSID）をタップする ④ 「詳細」をタップして、表示された IP アドレスを確認する <p>b. 前ページ（☛P31）の「IP アドレスの再取得」を行う</p>
<p>本商品が正常に動作しないが、原因がわからない</p>	<ul style="list-style-type: none"> ● 設定に誤りがある場合があります。 どうしても動作しない場合は、本商品を初期化して初期状態に戻し、最初から設定し直してください。（☛P27）
<p>本商品のバージョンを確認したい</p>	<ul style="list-style-type: none"> ● クイック設定 Web の「情報」－「現在の状態」の「ファームウェアバージョン」で確認できます。

製品仕様

ハードウェア仕様

通信事業者との契約内容やサービス内容により、制限される機能（仕様）があります。

項目		諸元および機能	備考
WAN インタ フェース	物理 インタフェース	8ピンモジュージャック (RJ-45) × 1ポート	
	インタフェース	1000BASE-T/100BASE-TX/ 10BASE-T * 1	Auto MDI/MDI-X 対応
	伝送速度	1000Mbps/100Mbps/10Mbps * 1	
	全二重 / 半二重	対応（自動判別）	
LAN インタ フェース	物理 インタフェース	8ピンモジュージャック (RJ-45) × 4ポート	スイッチング HUB
	インタフェース	1000BASE-T/100BASE-TX/ 10BASE-T * 1	Auto MDI/MDI-X 対応
	伝送速度	1000Mbps/100Mbps/10Mbps * 1	
	全二重 / 半二重	対応（自動判別）	
電話機 インタ フェース	物理 インタフェース	6ピンモジュージャック (RJ-11) × 2ポート	
	基本機能	受信ダイヤル：DP/PB 自動認識 ブランチ接続：不可 供給電圧：約 -48V（無負荷時）	
動作保証環境		温度 0 ~ 40℃ 湿度 10 ~ 90%	結露しないこと
外形寸法		約 41 (W) × 177.5 (D) × 161 (H) mm	突起部を除く
電源		100V AC ± 10% 50/60Hz	AC アダプタ使用
消費電力 * 2		約 10W (最大)	
質量 (本体のみ)		約 0.4kg	AC アダプタを除く
VCCI		VCCI クラス B	

* 1：本商品を快適にご利用いただくには、1000BASE-T、1000Mbps もしくは 100BASE-TX、100Mbps の方式での接続を推奨します。

* 2：お客様のご利用状態により、消費電力は変わります。

構成品

Aterm BH832V	1
AC アダプタ	1
お使いになる前に (別紙)	1

その他の構成品（添付品）については、通信事業者のガイドを参照してください。

確認シート

お問い合わせの際には、あらかじめ以下の確認シートの内容をご確認のうえ、お問い合わせください。

●お客さま宅内環境確認シート

■お客さま情報	
●お客さま氏名	
●お客さま ID	
■他接続事業者への契約状況（以前に申し込みをされた場合も含めてご記入ください。）	
1. なし	
2. あり（事業者名： _____ 契約時期： _____ 年 _____ 月頃）	
■スマートフォン／タブレット端末／その他接続機器	
●ご利用機器・OS	
（機器名： _____ / OS, Ver など： _____ ）	
（機器名： _____ / OS, Ver など： _____ ）	
（機器名： _____ / OS, Ver など： _____ ）	
■パソコン環境	
●コンピュータ環境	
1. メーカー製 メーカー名（ _____ ）型番（ _____ ）	
2. 自作機	
●ご利用 OS	
1. Windows 10 (Ver _____)	
2. Windows 8.1 (SP _____)	
3. macOS (Ver _____)	
4. その他	
●インターネット関連ソフトウェア（利用しているものに○をつけてください。）	
a. ウィルス対策ソフト（製品名： _____ ）	
b. ファイアウォールソフト（製品名： _____ ）	
c. インターネット表示高速化ソフト（製品名： _____ ）	
●周辺機器の有無	
1. なし	
2. あり（機器名など： _____ ）	
■LAN環境	
●ご利用の LAN アダプタ名	●ハブを利用して複数台のパソコンを接続していますか？
	1. 1台のみ
	2. 複数台を接続（ _____ ）台

<p>●ハブ、ブロードバンドルータ (BR)、無線 LAN、PLC の使用</p> <p>1. なし</p> <p>2. あり 種類：(ハブ・BR・無線 LAN・PLC) 製品名 ()</p>	
<p>■ご自宅・周辺環境</p>	
<p>●住居形態</p> <p>1. 一軒家 () 階建 2. 集合住宅 (アパート・マンション・UR 賃貸住宅) () 階</p>	
<p>●周辺環境 (ご自宅のお近くにある該当するものすべてに○をつけてください。)</p> <p>1. 鉄道 2. 高速・高架道路 3. 大きな河川・湖 4. 高压送電線</p> <p>5. 電波塔・アンテナ 6. 放送局 7. 工場 8. 空港</p> <p>9. 自衛隊・米軍基地 10. その他 ()</p>	
<p>●宅内環境 (本商品設置周辺の電源を利用している状況を確認してください。)</p>	
a. 本商品の 1 m 以内にノイズ源がある (冷蔵庫、電子レンジ、テレビ、ステレオなど)	はい・いいえ
b. 本商品をパソコンの上のせている	はい・いいえ
c. 本商品の電源をたこ足配線できている	はい・いいえ
d. 本商品の周囲に電源タップがある	はい・いいえ

●接続状況確認シート

<p>■本商品のランプの点灯／点滅状況</p>	
<p>●側面、背面のランプの色、点灯／点滅状態を確認してください。</p>	
<p>■その他 (ハブ、無線 LAN などで複数台のパソコンを接続しているかたのみお答えください。)</p>	
●ハブなどを取り除き、1 台のみで接続して状況は改善しましたか？	はい・いいえ
<p>●その他、ご質問などございましたらご記入ください。(お困りになっていることなど)</p>	

お問い合わせ

接続ができない、うまく設定ができない場合は、本書の「トラブルシューティング」(●P28)を参照のうえ、通信事業者のお問い合わせ窓口へお問い合わせください。

- パソコンの設置や操作方法などについてのお問い合わせは、各パソコンのサポートセンターなどへお願いいたします。
- 回線接続の条件などについてのお問い合わせは、通信事業者のお問い合わせ窓口へお願いいたします。

